

出展のご案内

# Let's join DX with Cable TV!

ケーブルテレビで地域共創・地域DXを推進



## ケーブルコンベンション関連イベント ケーブル技術ショー Cable Tech Show 2024



オンライン展示会  
2024 6/3月START

◆主催：(一社)日本CATV技術協会 / (一社)日本ケーブルテレビ連盟 / (一社)衛星放送協会  
◆後援：総務省(予定)

東京国際フォーラム ホールE

2024 7/18 木 19 金

展示会 / セミナー 出展・利用申込み

<https://www.catv-f.com/>

目次	2024年の開催コンセプト……………P3	オンライン展示会(出展要領)……………P12
ごあいさつ、開催概要……………P1	技術展示会(出展要領)……………P8	出展・利用申込方法……………P13
ケーブル技術ショーとは、前回実績……………P2	技術セミナー/会場内オープンステージ(利用要領)……………P11	開催までのスケジュール……………P14

## ごあいさつ

日本におけるケーブルテレビ業界最大級の展示会「ケーブル技術ショー」は、「ケーブルコンベンション」関連イベントとして、(一社)日本CATV技術協会、(一社)日本ケーブルテレビ連盟、(一社)衛星放送協会の3団体共催により、技術展示会やオンライン展示会、技術セミナーを開催し、国、自治体、放送事業者など多くの皆様にご来場をいただいております。

近年、社会活動や生活環境が急速に変化し、個人々のニーズも多様化しております。2021年にデジタル庁から、デジタルによる地域活性化を進め、さらには地方から国全体へボトムアップの成長を実現することを目的に、「デジタルの力を活用した地方の社会課題解決」、「構想を支えるハード・ソフトのデジタル基盤整備」、「デジタル人材の育成・確保」、「誰一人取り残されないための取組」を戦略とした「デジタル田園都市国家構想」が推し進められております。

今日、ケーブルテレビは約3,162万世帯(世帯普及率約52.5%)に普及し、地方における行政、産業、観光、教育、医療など地域コミュニティと住民を結ぶ(GtoBtoC)社会インフラを担うサービスであり、様々な地域コミュニティと共に地域課題を解決するキープレイヤーとしてますます共創していく姿が期待される中、多チャンネル放送サービスのみならず通信サービスとの連携で、災害・防災情報の提供、地域情報の提供ほか、多様なサービスを提供しています。

「ケーブル技術ショー2024」の開催コンセプトは、「ケーブルテレビで地域共創・地域DXを推進しよう」、といった意味を込めて、「Let's join DX with Cable TV!」といたしました。

地域共創・地域DXを推進されているソフト／ハードベンダー企業などの出展者の皆様にケーブルテレビ事業に関わる自社の最新の製品、システム、ソリューション、技術のご紹介をしていただくほか、ビジネス拡大に向けた商談の場として活用していただければ幸いです。

ケーブルテレビ業界全体を強く牽引する「ケーブル技術ショー2024」にご期待いただき、貴社におかれましても、展示・発表・商談の場として、是非とも「ケーブル技術ショー2024」にご参画いただきますようよろしくお願い申し上げます。

一般社団法人 日本CATV技術協会 理事長 中村 俊一

## 開催概要

- **名称** ケーブルコンベンション2024関連イベント「ケーブル技術ショー2024」 Cable Tech Show 2024
  - **会期** 技術展示会 2024年7月18日(木)9:30~18:00・7月19日(金)9:30~17:00  
オンライン展示会 2024年6月3日(月)~8月31日(土)
  - **会場** 技術展示会 東京国際フォーラム ホールE  
オンライン展示会 ケーブル技術ショー公式ウェブサイト <https://www.catv-f.com/>
  - **主催** (一社)日本CATV技術協会／(一社)日本ケーブルテレビ連盟／(一社)衛星放送協会
  - **後援** 総務省(予定)
  - **特別協賛** (一社)日本ケーブルラボ／ケーブルテレビ無線利活用促進協議会／(一社)日本コミュニティ放送協会(順不同、以上予定)
  - **協賛** 情報通信月間推進協議会(予定)
  - **特別協力** NHK／(一社)日本民間放送連盟／(一社)放送サービス高度化推進協会(順不同、予定)
  - **協力** 日本テレビ放送網(株)／(株)TBSテレビ／(株)フジテレビジョン／(株)テレビ朝日／(株)テレビ東京／毎日新聞社／日本経済新聞社／産業経済新聞社／東京新聞／共同通信社／時事通信社／(一社)日本経済団体連合会／(一社)電子情報技術産業協会／(一社)電波産業会／(一社)電気通信事業者協会／(一社)テレコムサービス協会／(一社)日本インターネットプロバイダー協会／(一社)コンピュータエンターテインメント協会／(一財)全国地域情報化推進協会／(一財)電波技術協会(順不同、以上予定)
- ※後援・特別協賛・協賛・特別協力・協力は2023年の実績をもとに予定として記載しています。
- **入場料** 無料(入場登録制)
  - **来場者数** 技術展示会10,000人(見込み)、技術セミナー2,000人(見込み)、オンライン展示会17,000人(見込み)
  - **展示規模** 92社、239小間 ※2023年実績

## ケーブル技術ショーとは

ケーブル技術ショーは、ケーブルテレビ業界を技術面でバックアップし、地域共創・地域DXを推進する最新の技術やソリューション、サービスを紹介する国内最大級のBtoB、BtoG展示会です。

## 日本のケーブル技術の“キープレイヤー”が一堂に集結

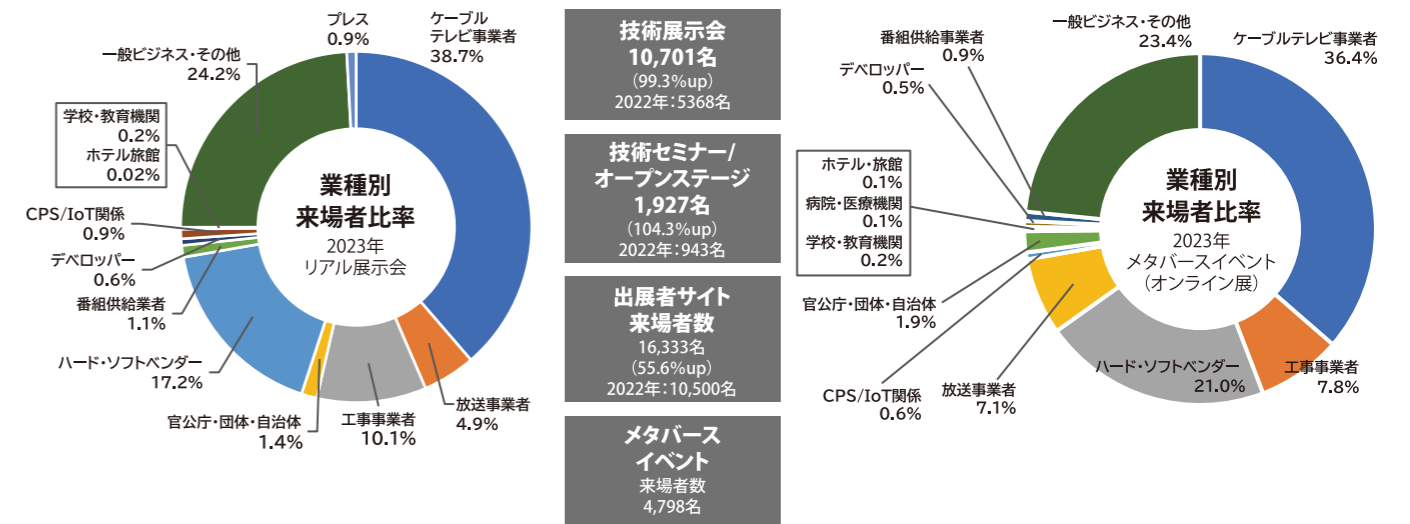

### 技術展示会来場者の感想

- ケーブルテレビ業界の様々な企業の最新の取組について、知ることができた
- 業界事業者が一堂に出展しており、効率よく各社の最新製品の情報が取得できた
- 実機のデモ、担当者との対面での説明が聴け、各企業の雰囲気も掴みやすい
- 調達担当のため、各社の多くの製品情報が取れ良かった
- 導入検討中のシステムについて、各社の製品、デモが見ることができ役立った

### 技術展示会出展者の声

- 来客数が昨年より増加しているため商談数が増え、多くのリードも取れて見込み客の開拓につながった
- 他の展示会ではお話しできない層のお客様と情報交換ができた
- 新規出展商品の評価が高く効果的なPRを行うことができた

### 技術展示会に出展した理由

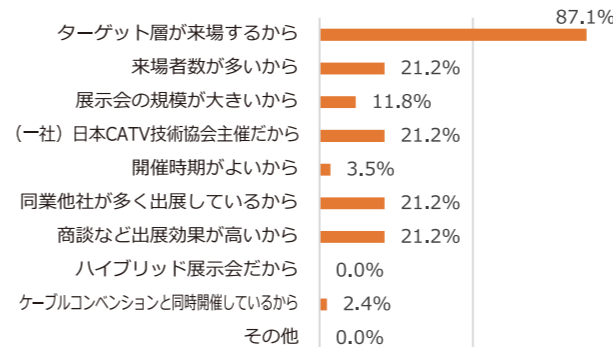

### メタバースイベント来場者の感想

- 今年の訴求点が明確になり、リアルイベントの展示ブース視察の事前勉強(予習)となった
- 展示会のメタバースの世界にも当事者として触れることができた
- 自分の都合の良い時間で、見たいものをじっくり見ることができた

### メタバースイベント出展者の声

- 新規顧客の開拓ができた
- 来場者情報が確認でき、出展社よりの声掛けが可能で商談につながった
- 来場者情報が多く取得でき、追跡営業に活用できる
- 動画を多くの方に視聴いただけた

### 技術セミナー・会場内オープンスタージ開催出展者の声

- 満席となり、多くの方に訴求できた
- 新サービスの紹介ができた
- Local 5Gへの理解を深めることができた

### 技術セミナー・オープンスタージを開催した目的

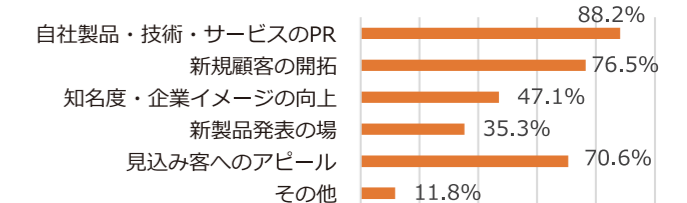

2023 年来場者・出展者アンケートより

# Let's join DX with Cable TV!

ケーブルテレビで地域共創・地域DXを推進

## ケーブル技術ショー2024コンセプト

ケーブルテレビは、地域密着型の放送・通信インフラサービスです。光ファイバーケーブルや同軸ケーブルで地域を繋ぎ、テレビ番組放送だけでなく、インターネット通信をはじめ、IP電話、MVNO、ローカル5G、地域BWAなど、各種ICTソリューションを幅広く提供しています。

ケーブルテレビは、第三セクターや自治体、公益法人による事業者が半数以上を超えており、地元自治体などと密接に連携・協働して、地域住民や地域社会の多様なニーズに応えることで培ってきた「地域密着性」、「地域の情報インフラ」としての強みがあります。

これらの強みを活かして、地域課題解決や地方創生を推進する「地域DX」サービスが次第に広がっています。

また、政府は、地方公共団体、民間企業・団体など、様々な主体がデジタルの力を活用して地域課題の解決等に取り組む「デジタル田園都市国家構想」に注力しています。

このような背景から、ケーブルコンベンション関連イベント「ケーブル技術ショー2024」では、開催コンセプトを、“Let's join DX with Cable TV!” ケーブルテレビで、地域共創・地域DXを推進とし、技術展示会、オンライン展示会をはじめ、技術セミナー、会場内オープンステージに加え、新たにオンラインビジネスマッチングを開催いたします。

業界のサービス事例、最新技術やソリューションなど、ケーブルテレビが提供する各種サービスを地域課題の解決や持続可能な地方の成長につなげるため、関連する事業者やステークホルダーが一堂に会し、それぞれの強みを活かした企業間連携の創出や、販路の拡大、情報収集や交流など、参加される皆様方に、多様なビジネスチャンスを提供してまいります。

地域DX・自治体DXビジネスに参入するなら、地域密着＆自治体密着のケーブルテレビ業界への参入が最善です。

皆様の出展、お待ちしております！

## ビジネスチャンスとマッチングを最大化するケーブル技術ショー2024の開催イメージ

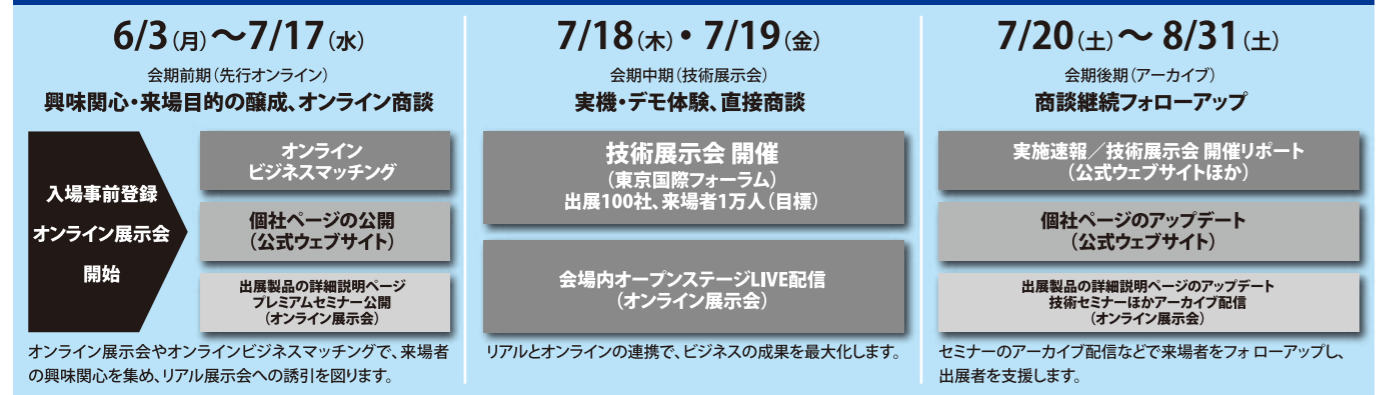

### 主要来場者層

- ケーブルテレビ事業者
- ハード/ソフトベンダー
- 番組供給事業者
- 放送事業者
- 工事事業者
- 学校・教育機関
- 医療・福祉
- 観光
- 官公庁/団体
- CPS/IoT、サイバーセキュリティ関連事業者
- 一般ビジネス・その他

## ケーブル技術ショー2024 6つのポイント

- 1.新登場!自治体やケーブルテレビ事業者とのオンラインビジネスマッチング
- 2.出展者紹介と各展示内容説明をセットにしたシンプルなオンライン展示会
- 3.最先端技術を紹介する主催者コーナーと地域DXや業界トレンドが一体化
- 4.大好評の会場内オープンステージを2会場に
- 5.地域DXビジネス対策など、役立つ出展者向けセミナーの開催
- 6.放送・通信業界メディアだけでなく、自治体業界メディアによる集客PR



## 1.新登場!自治体やケーブルテレビとのオンラインビジネスマッチング

地方の行政は、他の地域で実施された優良なICTソリューションを横展開することで、地域の課題や魅力向上に取り組みたいと考えており、デジタル田園都市国家構想交付金の活用を検討し、ケーブルテレビ事業者や他の専門企業と連携したソリューションの情報収集を行っています。

そこで、出展者と自治体やケーブルテレビ事業者とを結びつけるビジネスマッチングを技術展示会前の呼び水として、地方から参加可能なオンライン上で6月に開催し、商談の活性化を目指します。

### 「自治体/CATV×出展者オンラインビジネスマッチング」の流れ

お互いの商談希望内容を事前確認する「事前調整型ビジネスマッチング」で開催。

- 自治体向けメディアを使い、「地域DX」関連の情報提供を求めている自治体を募集。
- 主催者のネットワークを使い、「設備更新」＆「地域DX」関連の情報提供を求めているケーブルテレビ事業者を募集。
- 参加希望の出展者は、提供可能なソリューションをA4一枚にまとめたエントリーシート(PRシート)を提出。
- 自治体やケーブルテレビ事業者から集めたニーズと、エントリーシート記載のソリューション情報を事務局で照合。
- ニーズとソリューションが適合すれば、自治体やケーブルテレビ事業者に確認の上、商談スケジュールを調整。
- ニーズに合うエントリーシートが無かった場合、事務局から未エントリーの出展者に対し、商談希望有無を打診。
- 当日のオンライン商談では、オブザーバーとして、事務局スタッフも参加し、司会進行をサポート。
- オンライン商談後は、お互いの連絡先を事務局から連絡するので、出展者から技術展示会に招待して、現場で実物を確認する流れが可能。

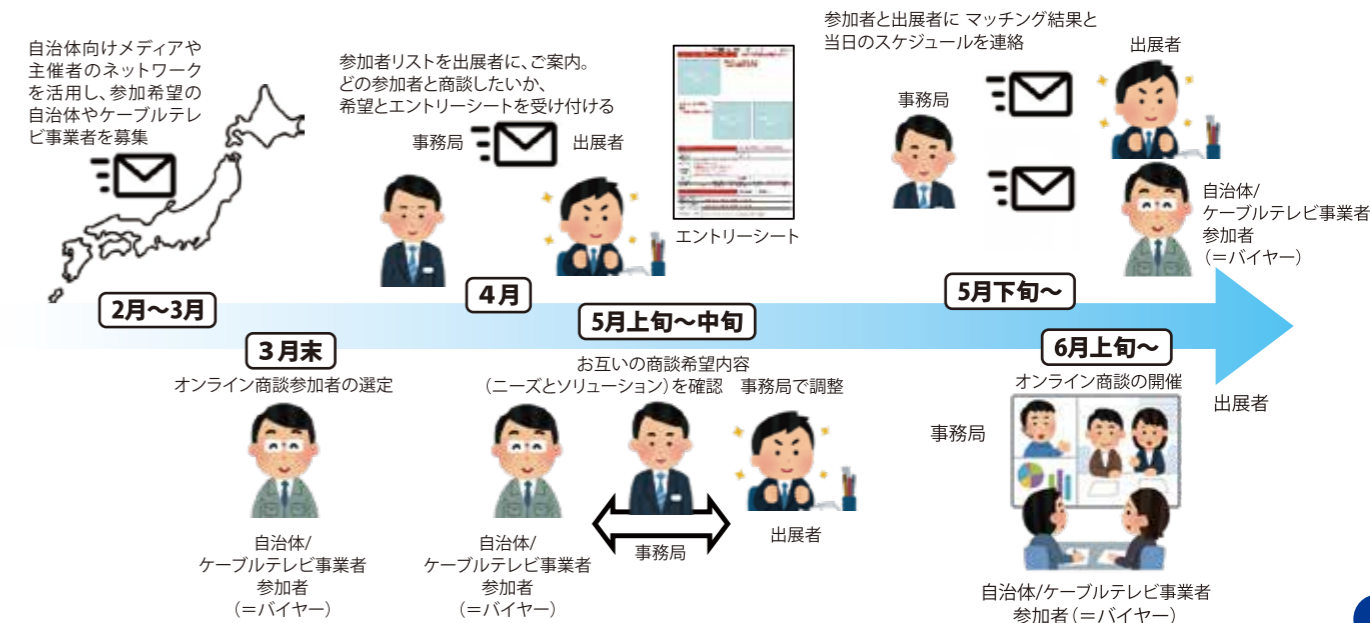

## 2.出展者紹介と各展示内容説明をセットにしたシンプルなオンライン展示会

各社の見どころを紹介する個社ページに加え、新たに、より詳しく展示物を説明する専用ページを設定し、パネルや動画で丁寧に展示内容をご案内。来場者と出展者に新しい出会いとつながり、ブースへの訪問をもたらすマッチングの最大化を目指します。

### 来場者の利便性を第一に、手軽で簡単に情報収集できる公式ウェブサイト/オンライン展示会

- 来場者のログインにより、出展者は自社ページを閲覧した名刺情報や属性情報、行動履歴を取得可能。
- 予備知識ゼロでもわかりやすくするため、各カテゴリーのポイントやトレンドを解説。



- 出展者一覧
- 見どころ紹介
  - 画像掲載



- 出展者紹介ページ（個社ページ）
- 展示品紹介（100文字まで）
  - 画像掲載
  - 詳細ページヘリンク
  - 名刺交換
  - 出展者情報（お問い合わせ）
- 共同出展者情報
- ※ 展示品と画像は基本的にセットで1点、一社あたり3点までが標準です。展示品紹介を画像付きで4点以上行う場合は、説明ページの追加が必要です。



- 出展製品の詳細説明ページ（オンライン展示会）
- 展示品紹介（500文字まで）
  - 課題解決提案
  - 導入事例
  - デモ・イベント情報
  - 自社ページヘリンク
  - 画像の掲載
  - パネルデータの掲載
  - 動画の掲載
  - セミナー動画の公開
  - プレスリリース
  - 名刺交換
  - アンケート
  - お問い合わせ

### 「ケーブル技術ショー2024 オンライン展示会」の特徴（詳しくは▶P12）

- 技術展示会の出展者は標準装備で、追加料金不要。（JCTEA会員はオンライン出展のみも可）※オプションイベントは除く
- 個社ページは来場登録やログイン不要で、誰でも閲覧可能。出展製品説明ページの閲覧から登録が必要。
- 出展製品の詳細説明ページは1社3ページまで無料。

## 3.最先端技術を紹介する主催者コーナーと地域DXや業界トレンドが一体化

最新の技術トレンドや動向などを来場者にわかりやすく整理して紹介し、出展者ブースへ誘導するため、「主催者テーマ展示コーナー」に加え、新たに「業界トレンド展示コーナー」や、「地域DX・地方創生展示コーナー」を開設。来場者が必ず立ち寄る展示ゾーンになるため、初来場者ほかケーブル技術ショーの特徴を掴む絶好の機会となります。来場者に予備知識が無くても、ふらりと立ち寄ることで出展内容を理解納得し、思わず出展者と商談したくなる展示会を目指します。

### 地下2階 ホールE

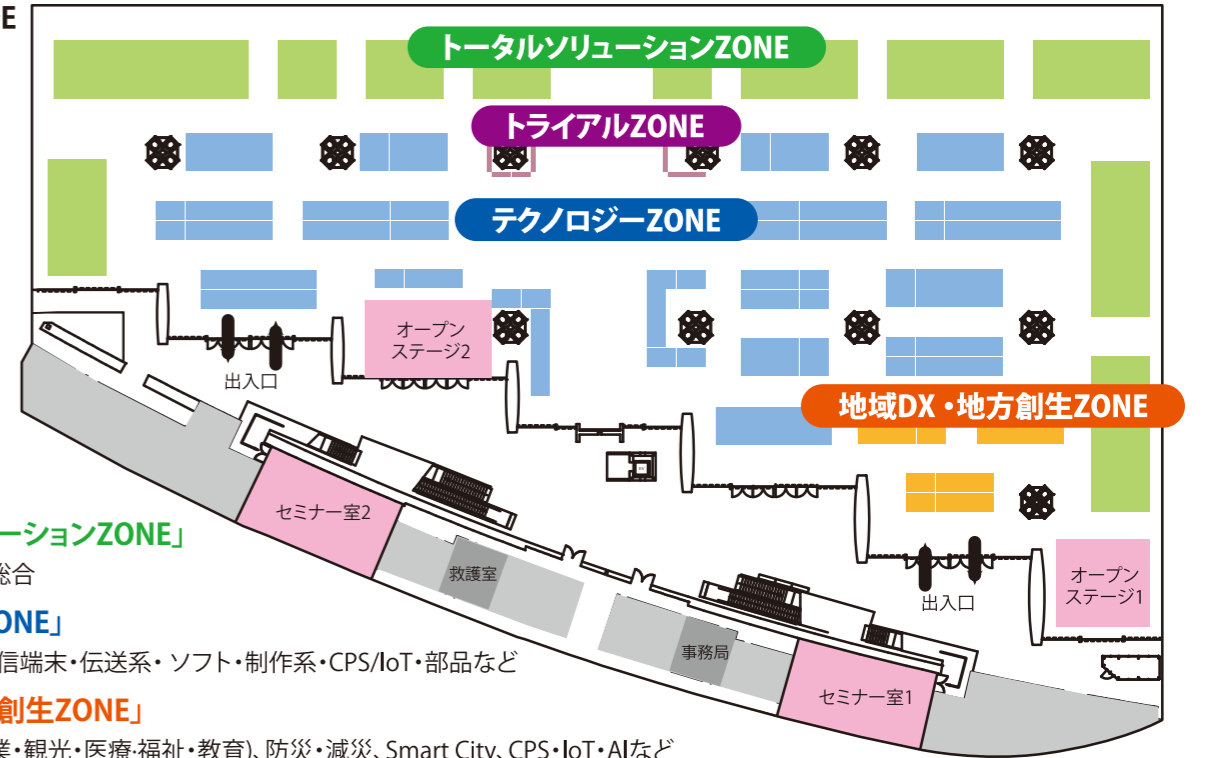

#### 「トータルソリューションZONE」

プラットフォーム・総合

#### 「テクノロジーZONE」

ヘッドエンド系・受信端末・伝送系・ソフト・制作系・CPS/IoT・部品など

#### 「地域DX・地方創生ZONE」

地域DX(農林水産業・観光・医療・福祉・教育)、防災・減災、Smart City、CPS・IoT・AIなど

#### 「トライアルZONE」

分野を超えて新たに参画を検討している企業・大学・研究機関が出展

#### 「主催者テーマ展示コーナー」

技術開発トレンドの解説、製品展示で、オールIP放送サービスや地上波高度化、視聴者データの新しい管理・活用方法など、次世代ケーブル技術の最新動向をいち早くご紹介する場を形成。

#### 「業界トレンド展示コーナー」(新設)

トレンド解説、製品展示、事例紹介で、放送・通信に関するケーブル技術の設備導入やリプレースの商談が行われているIPパスマルチ方式、地デジ高度化、FTTH化、ローカル5Gなどに関する情報収集の場を形成。

#### 「地域DX・地方創生展示コーナー」

補助金制度や優良モデル(事例紹介)、製品展示で、地域課題解決に繋がるコンテンツ紹介の場を形成します。対象となるのはスマート防災・減災・国土強靱化、農林水産業食品産業、観光DX、サテライトオフィス、教育DX、遠隔医療、公共交通・物流DXなど。

※トータルソリューションZONEやテクノロジーZONEの出展に加え、トライアルブース仕様で追加出展も可能。 ※来場者情報の取得は出来ません。

### 地下1階 ロビーギャラリー

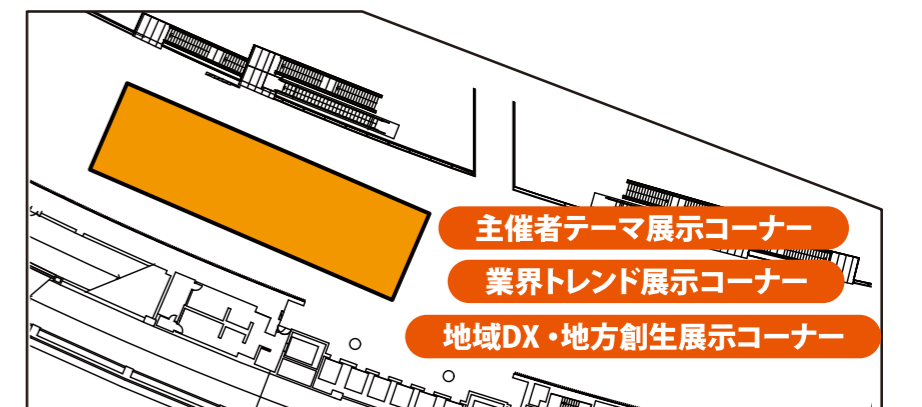

## 4.大好評の会場内オープンステージを2会場に

セミナー室で行われる「技術セミナー」に加え、2023年に新設した「会場内オープンステージ」は2会場とし、さらなるプログラムの充実を目指します。

### 会場内オープンステージの特徴(詳しくは▶P11)

自社の製品・サービスを来場者に直接PRできるプロモーションスペース

- 自治体関係者の参加促進を目的に、デジタル田園都市国家構想実現会議の担当大臣や事務局が登壇する特別セミナーを開催。(予定)
- 技術展示会来場者に直接、自社の最新情報を発信できます。
- 96席または84席のオープンステージで講演(60分)※聴講者の情報を取得できます。
- 事務局で撮影を行い、オンライン展示会でLIVE配信(7月18日・19日)※視聴者の情報を取得できます。
- 「技術セミナー」と同様に、アーカイブ配信を行うことができます。

## 5.地域DXビジネス対策など、役立つ出展者向けセミナーの開催

出展者募集説明会／出展者説明会のプログラムとして、実用的なオンラインビジネスセミナーを開催し、ビジネスチャンスの最大化を目指します。

### 【講演内容】出展者募集説明会：ビジネスマッチング促進セミナー「自治体と連携する地域DXビジネスの取り組み方」

自治体との公民連携による地域DXビジネスへ、ケーブルテレビ事業者と連携して参入し、成功するためのポイント

講師：LGブレイクスルー 代表取締役 古田智子

本セミナーでは、「自治体とはどんな組織か」、「自治体の各部署はどんな課題を抱えているのか」などの基本を整理しつつ、「地域DXビジネスとして何が結びつのか」、「自社製品・サービスを上手に提案するポイント」、「営業展開のポイント」などを解説します。

### 【講演内容】出展者説明会：掲載情報作成支援セミナー「製品情報を見つけてもらうために必要なこと」(予定)

本セミナーでは、サイト内検索を意識したキャッチコピーの作り方や選び方、セールスコピー・ライティングとしての説明文の書き方、キャッチーな写真の選び方、説明動画は見た目のクオリティではなくコンセプトを重視するなど、出来るだけ、オンラインビジネスマッチングやリアル展示会の出展ブースにも連動するよう、重要ポイントをレクチャーします。

## 6.放送・通信業界メディアだけでなく、自治体業界メディアによる集客PR

オンライン来場者が多く、来場者登録を目的に技術展示会の来場者もウェブサイトを利用するため、周知広報はWEBメディアを中心に放送・通信業界メディアや自治体業界関連メディアを活用します。自治体関係者などの大幅増を目指します。

### 【放送・通信業界メディア】

(株)映像新聞社／(株)工業通信／サテマガ・ビー・アイ(株)／(株)電波新聞社(株)電波タイムス社／(株)ニューメディア(以上予定)

### 【自治体業界関連メディア】

イシン(株)／(株)ジチタイワークス(以上予定)

※放送・通信業界メディアは2023年実績をもとに追加メディアを含め、予定として記載しています。自治体業界関連メディアは座組を交渉中です。

### さらに…

#### ●「参考になった、新しい発見があった」と好評の会場内ツアー

来場者に好評だった「会場内ツアー」を今年も引き続き、実施します。主催者テーマ展示関連ツアー、業界トレンド関連ツアー、地域DX関連ツアーなど、注目度の高いテーマを計画しています。出展者は無料参加で、絶好のPRチャンスです。

#### ●「技術展示会出展ブース」の様子を臨場感たっぷりに紹介するPR動画

会期中に技術展示会の出展者ブースを現地取材し、イチ推しの展示製品や気になる新製品、トレンドなどを紹介、プランによっては担当者にインタビューもいたします。会場内ツアーの撮影チームと同じ撮影クルーが担当します。(詳しくは▶P12)

#### ●自社の製品・サービスなどを効果的にPRできる技術セミナー

展示会場に隣接したセミナールームで開催される技術セミナーは、オープンステージと異なる隔離された少人数スペースなので、聴講者以外には知られたい機密情報なども紹介できます。事務局で撮影・編集を行い、アーカイブ配信を行って、幅広く情報を公開することも可能です。(詳しくは▶P12)

## 技術展示会〈出展要領〉

### 出展小間料金 (消費税込)

	一般	会員 ※1
スタンダードブース	1小間につき／418,000円	1小間につき／363,000円
スモールブース	1小間につき／303,600円	1小間につき／264,000円
出展基本料 ※2	1出展申込につき／198,000円	1出展申込につき／187,000円
トライアルブース ※3	法人：1小間につき／151,800円 大学・研究機関：1小間につき／75,000円	法人：1小間につき／132,000円

※1：会員とは、正会員、副会員、賛助会員として一般社団法人日本CATV技術協会に加入をしている個人又は法人となります。ケーブル技術ショー2024開催日(2024年7月18日)時点で会員となった場合は会員料金を適用します。

※2：トライアルブースに出展基本料は掛かりません。

※3：トライアルブースは、ケーブル技術ショーに初出展に限り出展することができます。

### ■出展小間料に含まれるもの

展示小間使用料／出展基本料／後壁・側壁のパネル／出展者証及び作業員証(追加は有料)／VIP来場証(追加は有料)／来場誘致ダイレクトメールへの社名掲載／会場マップへの社名掲載

### ■出展小間料に含まれないもの

自社小間内の装飾費及び搬入・搬出に関する費用／一次側・二次側電気工事及び電気使用料／臨時電話・通信回線等の各工事費及び使用料／一次側・二次側給排水工事／STB等のオプションレンタル料／CATV回線・衛星放送(IFパススルー)回線の各工事費及び使用料／会場設備使用料及び紛失・破損部分の弁償費／自社出品物の保険料等／規定時間外作業費用等

### ■出展基本料に含まれるもの

公式ウェブサイトへ社名、出展者情報、パネル・動画の掲載／技術展示会出展に係る安全対策／開催・来場誘致に向けた広告・広報／来場者の二次元バーコード読み取りアプリの利用1アカウント(追加アカウント、スマートフォンレンタル費は別途必要)

※トライアルブースに出展基本料は掛かりませんが、上記の内容は全て出展に含まれます。

## 基礎小間仕様

### ■スタンダードブース／スモールブース 共通

- 事務局では小間の仕切り(後壁、側壁)を統一的に施工し、壁面(基礎パネル)は隣接する出展者との境界に設けます。
- 角小間の場合は通路側の側壁はありません。
- 展示小間の高さ制限はすべて2.7mとします。
  - ※但し、複列小間については消防法等に基づき、展示会場及び事務局の許可が得られた場合のみ展示小間の境界線から内側へ1m入った所であれば、高さ4m以下まで施工可能とします。
  - ※トータルソリューションZONEに関しては、セットバック不要で高さ4m以下まで施工可能ですが、会場壁面側は高さ2.7m制限とします。
- 基礎小間の他にパッケージブースも別途ご用意しております。

### ■スタンダードブース

- スタンダードブースのお申し込みは、最大16小間を上限とします。その他、詳細はP.9「基礎小間形状／スタンダードブース」の記載内容をご確認ください。
- 四方が通路となる独立小間は原則として、6小間以上の申込に限りです。但し申込状況によりご希望にそえない場合がありますので予めご了承ください。
- 6小間以上で後壁などの基礎パネルが必要な場合は、自社で施工するかもしくは事務局にお申し込みください。

### ■スモールブース

- スモールブースのお申し込みは、1小間のみとします。詳細はP.9「基礎小間形状／スモールブース」の記載内容をご確認ください。

### ■トライアルブース

- トライアルブースのお申し込みは、1小間のみとします。詳細はP.9「基礎小間形状／トライアルブース」の記載内容をご確認ください。

## 技術展示会〈出展要項〉

### 基礎小間形状

#### スタンダードブース

- 申込小間数は最大16小間を上限とします。
- 出展申込状況により、希望小間数の調整をさせていただきます場合がございます。
- 5・7・9・11・13・15小間の受付は行っていません。
- 小間の形状は変更する場合がございます。

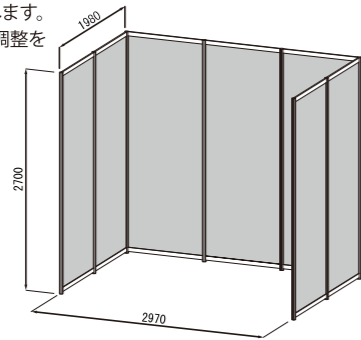

#### スモールブース

- 申込小間数は1小間のみとします。

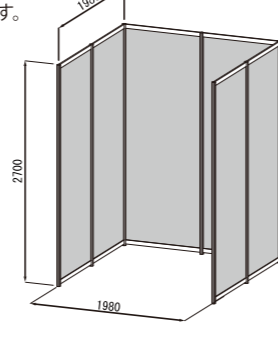

#### トライアルブース

- 申込小間数は初出展に限り、1小間のみとします。

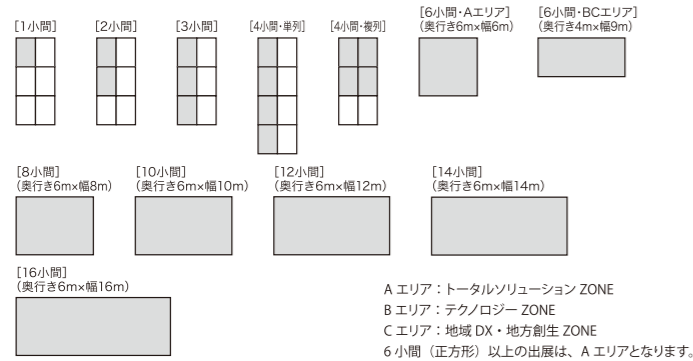
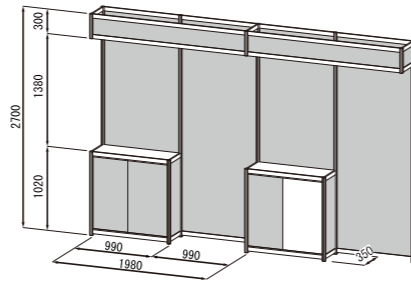

### 小間料金以外に発生する主な費用 詳細は出展者説明会（2024年4月10日実施予定）でご案内します。

● 小間装飾費	カーペットや机・椅子、電気・照明器具などの備品の手配、および小間の装飾については、各出展者の負担で行ってください。なお事務局でもパッケージ装飾、展示台、パンチカーペット、椅子、映像機材などのオプション・リース備品をご用意しています。
● 電気工事費	幹線工事費：1kWあたり11,000円（予定・税込） 電気使用料：1kWあたり2,200円（予定・税込） ※ 小間までの供給幹線の配線と開閉器（ブレーカー）設置工事費となります。開閉器（ブレーカー）から小間内の電気配線工事は各出展者で行ってください。
● 通信回線費	光回線＝1回線につき99,000円（予定・税込） ※このサービスには回線・ONU・プロバイダ・ブロードバンドルータを含みます。
● CATV回線・衛星放送（IFバススルー）回線費	費用につきましては「敷設方法」「配線距離」「作業内容」等によって変動いたしますので、ケーブル技術ショー事務局までお問い合わせください。

### パッケージブース（オプション）

基本的なアイテムをそろえたパッケージブースをご用意しています。

詳しくは出展者説明会にて配布する「出展の手引き」でご案内します。

#### スタンダードブース

##### ■1小間のセット内容

- パラペット/裏面LED蛍光灯 ● パンチカーペット ● インフォメーションカウンター (W900xD450xH800) × 1台 ● パイプイス × 1脚 ● 社名サインパネル × 1カ所
- カタログスタンド (A4タテ12段) × 1台 ● 貴名受 × 1個 ● LEDアームスポットライト × 3灯
- コンセント (小間内500W まで) × 1個 ● 電気幹線および使用量 × 1kW

金額(予定・税込)	1小間	2小間
	85,800円	143,000円

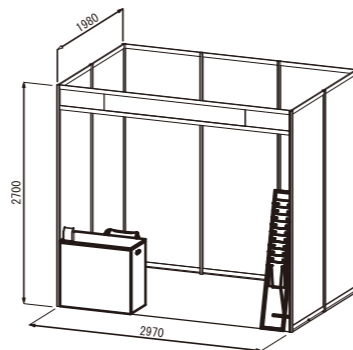

### ◆共同出展

- 共同出展とは複数の企業または団体が申込小間を使用し、展示／実演を行うことをいいます。
- 共同出展には幹事会社が1社必要となります。
- 共同出展小間は同じ小間数申込の単独出展者と同一条件といたします。事務局では共同出展小間内の仕切り用基礎壁面は立てないものとします。  
※申込小間の形状(各社の小間内割振り等)は、出展者側で調整・決定し、出展申込の際に事務局にお知らせください。
- 公式ホームページ、来場誘致ダイレクトメール、会場マップ等への社名掲載は幹事会社と並列で記載します。  
※トライアルゾーンには共同出展することはできません。

### ◆出展者専用のページ

- 出展者専用のページは、2024年3月1日(金)に開設予定です。
- 各種申請やオプション設備品をご希望の方は、出展者専用ページ内の「各種申請メニュー」より登録・申請をお願いいたします。

### ◆出展者説明会

- 出展者説明会を2024年4月10日(水)に行います。(※オンラインにて開催予定。)
- 小間位置及び会場レイアウトはケーブル技術ショー事務局で決定いたします。尚、出展エリアが同じで申込小間数も同数の出展者の小間位置は、出展者説明会時に抽選で決定いたします。  
※小間位置の抽選順位につきましては、P13、「小間位置・技術セミナー／会場内オープンステージ時間帯抽選順」をご参照ください。  
※実施時間や場所等は決まり次第出展者にご案内いたします。

### ◆出品物

- 出品物は、当展示会の開催目的、趣旨に沿った品目とします。
- 展示会の運営に支障が生じるおそれがあると認められるもの、ならびに東京国際フォーラムの防災指針で禁じられているものについては、その展示・実演・装飾に関して制限または禁止することがあります。
- 展示・実演はすべて自社小間内で行い、他の出展者に迷惑をおよぼさないように充分注意してください。
- 出品物は小間範囲内(巾、高さ)に収まるものとします。
- 次に該当するものは出品を禁止します。  
引火性・爆発性または放射性危険物、裸火(但し、東京消防庁の許可を受けたものは除く)  
劇毒物、麻薬、知的財産権を侵害する商品、輸出入または販売禁止品
- 展示会場内での物販は禁止します。
- 事務局の許可のないドローン飛行は禁止します。

### ◆開催形態の変更

- 新型コロナウイルス等の感染症の拡大などにより、開催困難が予測される場合、オンライン展示会のみで開催とすることがございます。詳しくは、出展者説明会の時期に向けて3月中旬から下旬を目途にご案内させていただきます。予めご了承ください。

### ◆免責事項

- 地震・台風・洪水等の天災や悪天候、感染症、テロ、第三者からの指示・命令、その他不可抗力により展示会開催が著しく困難となった場合、主催者は開催前または開催期間中であっても、開催中止または開催期日・開催時間の短縮等を行うことがあります。その場合、主催者が上記の決定を行った後、速やかに出展者に通知し、あわせて公式ホームページ等を通じ公表することとします。この決定および実行により被る出展者の損害については、主催者および事務局は一切の責任を負わないものとします。なお、開催以前に、不可抗力により全日程が中止となった場合、主催者は弁済すべき必要経費を差し引いた出展小間料金ほかの残額を出展者に返却します。また、開催中に発生した不可抗力により、開催期日・開催時間を短縮した場合については、出展小間料金ほかは返却しません。
- 出展申込情報は事務局の判断により、公開させていただきますので、予めご了承ください。

### ◆出展資格

- ケーブルテレビ事業者や官公庁・自治体・教育機関等に対し、ケーブルテレビならびに、地域DX、IoTに関わるハード機器・ソフト、それらに関する技術ソリューション等を提供するメーカー、工務会社、測定器メーカー、大学・研究機関等が出展できます。
- 日本国内に出展窓口がある場合に限り出展できます。

### ◆各種規定に関して

- 各種の規定に関しては、出展者説明会の際に「展示会出展の手引き」を基に説明いたします。

### ◆新型コロナウイルス感染症対策

- ケーブル技術ショーは(一社)日本展示会協会が作成した「展示会業界におけるCOVID-19感染拡大予防ガイドライン」、政府のガイドラインおよび東京都のガイドラインに沿って、今後の感染状況などにより適宜対応し、状況に合わせた感染防止対策を講じながら、開催に向けて準備を進めてまいります。

## 技術セミナー／会場内オープンステージ〈利用要領〉

### 技術セミナーとは

展示会場に隣接したセミナールームで、技術セミナーを開催します。来場者に自社の製品・サービス等を効果的にPRできるプロモーションの場の一つとして是非ご活用ください。事前登録制で出席者情報をご提供します。席に余裕がある場合、当日の聴講受付も可能です。

### 会場内オープンステージとは

技術展示会ホール内のオープンステージで開催するセミナー。通りがかった来場者に自社の製品・サービスを直接PRする効果も期待できます。事前登録制で出席者情報をご提供できます。席に余裕がある場合、当日の聴講受付も可能です。

### 利用スケジュール

利用時間	7月18日(木)				7月19日(金)			
	技術セミナー セミナー室-1 (ホールE隣接) 席数約90名	技術セミナー セミナー室-2 (ホールE隣接) 席数約90名	会場内 オープンステージ-1 (ホールE内) 席数約84名	会場内 オープンステージ-2 (ホールE内) 席数約96名	技術セミナー セミナー室-1 (ホールE隣接) 席数約90名	技術セミナー セミナー室-2 (ホールE隣接) 席数約90名	会場内 オープンステージ-1 (ホールE内) 席数約84名	会場内 オープンステージ-2 (ホールE内) 席数約96名
9:30~10:30	1-A	2-A	主催者枠(JCTEA)	4-A	1-G	2-G	3-G	主催者枠(JCTEA)
11:00~12:00	1-B	2-B	3-B	4-B	1-H	2-H	3-H	4-H
12:30~13:30	1-C	2-C	主催者枠(JCTEA)	4-C	1-I	2-I	3-I	主催者枠(JCTEA)
14:00~15:00	1-D	2-D	3-D	4-D	1-J	2-J	3-J	4-J
15:30~16:30	1-E	2-E	主催者枠(JCTEA)	4-E	1-K	2-K	3-K	主催者枠(JCTEA)
17:00~18:00	1-F	主催者枠(JCTEA)	3-F	4-F				

○技術セミナーおよび会場内オープンステージは、それぞれ計2枠までお申込可能です。

※但し、お申込多数の場合、お申込枠数を調整させていただく場合がございます。

### 利用料金(1枠あたり)

○技術展示会スタンダードブースにご出展いただいた方は割引料金にてご利用可能です。

○連続した枠をお申し込みの場合、入れ替え時間を含めた通しでの利用が可能です。

○セミナー／ステージ時間枠は、出展者説明会にて抽選を行い、決定いたします。

○セミナー／ステージ申込は、先着順とさせていただきます。

○技術セミナーは事務局で撮影、編集を行いオンライン展示会内の講演会場にてアーカイブ配信を行います。

○会場内オープンステージは、当日オンライン展示会にてLIVE配信(7月18日・19日)されます。その後はアーカイブ配信も行います。

上記の費用はすべて利用料金に含まれています。配信は任意です。詳しくは出展者説明会にてご案内いたします。

	収容人数	配信枠	一般料金	会員料金	スタンダードブース出展者割引料金	
					一般料金	会員料金
技術セミナー	約90名	アーカイブ配信 60分以内	531,300円 (消費税込み)	462,000円 (消費税込み)	266,200円 (消費税込み)	231,000円 (消費税込み)
会場内 オープンステージ	約84名/約96名	ライブ配信・アーカイブ配信 60分以内	598,400円 (消費税込み)	528,000円 (消費税込み)	299,200円 (消費税込み)	264,000円 (消費税込み)

※スモールブース、トライアルブースで、ご出展いただいた方には「割引料金」は適用されません。

※技術セミナーをプライベートセミナーとしてご利用の場合は、一般・会員に関わらず29,700円(消費税込み)が加算されます。

※アーカイブ配信動画の分割掲載はできません。

### 【来場者の参加方法】

技術セミナー:公式ウェブサイト内で参加者の募集・申込受付を行い、当日の受付運営を事務局にて行います。プライベートセミナーにつきましては出展者が設定した登録方法または出展者による招待者をご参加いただけます。

会場内オープンステージ:公式ウェブサイト内で参加者の募集・申込受付を行い、当日の受付運営を事務局にて行います。また、会場で当日参加者も募っていただけます。

当日参加者の名刺情報は、二次元バーコード読み取りアプリをご利用いただくことで簡単に取得することができます。

### 利用料金に含まれるもの

- 会場使用料
- 基本備品(演出1、受付机1、マイク1本、プロジェクター、スクリーン、メモ台付イス、インターネット回線)

※パソコンはご利用者にてお持ち込みください。

※配布資料はデジタル化をご確認ください。

- 公式ホームページ、来場誘致ダイレクトメール、会場案内図での情報掲載

- 技術セミナー／会場内オープンステージの撮影、編集、配信

- オンライン展示会での配信、視聴者の来場者情報の提供(詳しくは▶P12)

### 禁止事項

○申込書に記載された内容と異なる内容のプログラム。

○他者を誹謗中傷するなどの内容のプログラム。

○会場内での飲食物販。

○その他本イベントに相応しくないと事務局が判断する内容のプログラム。

※上記内容の場合、利用をお断りいたしますのでご注意ください。

### 新型コロナウイルス等感染症対策

○開催時点での感染状況によって座席数の調整を行います。

## オンライン展示会〈出展要領〉

オンライン展示会は、6月3日(月)から開幕します。技術展示会の開催前から公開することで来場者の注目を集め、新製品・新サービスをパネルや動画、セミナーで紹介することができます。また新企画「オンラインビジネスマッチング」と連動して、情報を掲載することも可能です。

更新可能期間の8月31日(土)までは、ページ内に掲載する画像や動画、PDFは何回でも更新が可能です。期間終了後はアーカイブとして公開しますが、更新はできません。6月から8月までの開催期間中は、展示内容を変更し、自社のSNSなどを活用してPRすることで、ターゲット別の集客を行ったり、様々な工夫で出展効果を高めたりすることができます。

オンライン展示会では、来場者が出展製品の詳細説明ページを訪問するだけで出展者は来場者の名刺情報を取得することができます。さらに、来場者がどのコンテンツを閲覧したかなど、行動履歴も取得することができます。

また技術展示会の開催前からオンラインセミナー動画を公開することができます。セミナー視聴者の名刺情報や視聴履歴も取得が可能です。展示物等のコンテンツは、3/1より出展者専用ページに適宜登録が可能です。

### オンライン展示会出展料

○オンライン展示会の基本出展料は、技術展示会基本出展料に含まれていますが、製品の詳細説明ページの追加や技術展示会の開催前オンラインセミナーは有料オプションとなります。

項目	内容	基本仕様	技術展示会出展者	オンライン展示会限定出展者
出展者一覧 (公式ウェブサイト)	カテゴリー、社名ロゴ掲載、見どころ紹介、画像掲載	各1点	無料	
出展者紹介ページ (個社ページ・公式ウェブサイト)	カテゴリー、社名ロゴ掲載、展示品紹介、画像掲載、 詳細説明ページヘリック、※オンラインセミナーヘリック、 名刺交換、出展者情報(お問い合わせ)、共同出展者情報	各1点 ※注1	無料	トライアルプラン 一般 227,700円(税込) 会員 198,000円(税込) ※技術展示会の 次回出展料金10%割引
出展製品の詳細説明ページ (オンライン展示会)	カテゴリー、課題解決提案、導入事例、デモ・イベント情報、 自社ページヘリック、画像の掲載、パネルデータ(PDF)の掲載、 動画の掲載、※オンラインセミナーヘリック、プレスリリース、 名刺交換、アンケート、お問い合わせ	画像・動画・PDFの掲載 (は計6点まで (組み合わせ自由) ※注2	3ページまで無料 ※1ページ追加料金 一般 63,250円(税込) 会員 55,000円(税込) ※3ページ追加料金 一般 94,875円(税込) 会員 82,500円(税込) ※7ページ追加料金 一般 126,500円(税込) 会員 110,000円(税込)	
オンラインセミナー動画の公開 (オンライン展示会)	オンラインセミナーの収録スタジオ使用料、撮影、編集、 配信、公式ホームページでの情報掲載、 視聴誘致ダイレクトメール	オプション	オンラインセミナー1本 一般 132,000円(税込) 会員 110,000円(税込) ※3本まで追加可能	オンラインセミナー1本 一般 198,000円(税込) 会員 165,000円(税込) ※3本まで追加可能
付加機・サービス (オンライン展示会)	「出展製品の詳細説明ページ」訪問者の名刺情報／行動履歴の獲得、 「オンラインセミナー」視聴者の名刺情報の獲得／視聴履歴の獲得		○	○

※注1 展示品と画像は基本的にセットで一点、一社あたり3点までが標準で、掲載点数は追加可能ですが、詳細説明ページ数に準じます。また各展示品の紹介文は100文字までです。

※注2 詳細説明ページの展示品紹介は500文字までです。

※オンラインセミナーは開催期間中に差し替えや変更はできません。

※公開セミナーが複数ある場合、来場者ごとにどのセミナーを視聴したかがわかる仕様です。

※内容は変更になる場合がございます。予めご了承ください。

### ○ページ制作・各種登録のサポート

ロゴ、パネル、動画などの設置、説明文のテキスト作成・入力など、お任せいただける有料サポートサービスも行っております。詳しくは事務局までお問い合わせください。

## 新企画 出展者PR動画(ブースレポート動画)〈参加要領〉

公式ウェブサイトで、技術展示会の出展内容を集約した撮影動画を配信できます。撮影動画は自社で再利用も可能です。

技術展示会の開催期間中に撮影チームがブースを訪問し、説明者へのインタビューとブースの撮影を行い、1~4分程度の動画に編集し、技術展示会終了後の翌週7月22日(月)の正午を目途に公式Webサイトにアップして公開します。また、MP4形式の動画ファイルでご提供いたしますので、自社サイトに掲載するなどの再利用も可能です。

### 新企画 出展者PR動画(ブースレポート動画)掲載料金

プラン:提供時間	ブース外観	インタビュー	製品紹介	撮影所要時間	料金
ショートプラン:30秒	○	無し	3カット (指定テロップ挿入有り)	15分	一般 132,000円(税込) 会員 110,000円(税込)
スタンダードプラン:60秒~120秒	○	30秒~60秒	3カット (指定テロップ挿入有り)	30分	一般 264,000円(税込) 会員 220,000円(税込)
ロングプラン:180秒~240秒	○	90秒~120秒	4~6カット (指定テロップ挿入有り) ※ご提供素材挿入可能	60分	一般 528,000円(税込) 会員 440,000円(税込)

※先着最大20社:撮影クルー編成のため調整させていただく場合があります。撮影時間帯は展示会開催時間内で先着順。

※冒頭に共通のタイトル静止画挿入

※取材映像ですので完成形はおまかせ編集です。撮影時に収録映像はその場で確認ができます。

## ◆技術展示会／オンライン展示会 出展・利用申込方法

### ステップ① 出展される企業様：申込内容の登録

本出展案内の内容をご熟読いただき、ご理解の上、WEBサイト内の「出展・利用のお申し込み」ページにアクセスし登録フォームへ必要事項をご入力の上送信ボタンを押してください。

### ステップ② 事務局：申込内容の確認と申込書の送付

入力されました情報を事務局で確認させていただき、その内容を記載した「出展・利用申込書PDF」をメールにてご担当者様へお送りいたします。  
※新規に出展を申し込まれる出展者には、主催者の審査があります。

### ステップ③ 出展される企業様：申込書への押印および送付

「出展・利用申込書PDF」をお受け取りになられましたらプリントアウトし、代表印(展示会出展部門責任者印でも可)もしくは社印と担当者の方の印を押印のうえ、PDFにしてケーブル技術ショー事務局までメールでお送りください。 ※PDF到着後7日以内にメール送付してください。

●第一次申込締め切り：2024年2月9日(金) ●第二次申込締め切り：2024年3月22日(金)

### ステップ④ 事務局：請求書の発行

「出展・利用申込書PDF」を受領いたしましたら、受付日を記入した出展申込受理通知(出展・利用申込書のコピー)を請求書とともにご担当者様へ送付します。※事務局受付日の時点で正式に出展申込みを受理したものとします。

### ステップ⑤ 出展される企業様：お支払い

請求書が届きましたら、支払締め切り日までに速やかにご入金をお願いします。

●出展・利用料金の支払締め切り日：2024年4月5日(金)

※期日までに入金されない場合は、申込を取り消すことがあります。また、4月10日(水)の出展者説明会にも出席することができない場合があります。  
※振込手数料は出展者様にてご負担ください。

### ◆技術展示会小間位置・技術セミナー／会場内オープンステージ時間枠抽選順について

申込日により、出展者説明会における小間位置およびセミナー／ステージ時間枠の抽選順は、下記の通りとなりますので予めご了承ください。※申込日は、WEBサイトから出展のお申し込みをいただいた日になります。

申込日	～2月9日	2月10日～3月22日	3月23日以降
抽選順	第一抽選グループ	第二抽選グループ	抽選権なし

#### ★連続出展がお得です★

2023年にご出展いただいた出展者様が、2024年でも出展いただく場合、上記の抽選グループの中で優先的に小間位置をご指定いただけます。同条件の出展者が多数の場合は、優先グループ内で先に抽選を行い、小間位置または技術セミナー、会場内オープンステージ時間枠を指定後、通常の小間位置抽選会を行います。

## ◆キャンセルポリシー

### ●出展の取り消し

WEBサイトからの出展のお申し込み(上記ステップ②)の後、7日以内に「出展・利用申込書」をケーブル技術ショー事務局までメール送付してください。期限内に申込書を送付いただけない場合は、出展取り消しとさせていただきます。

また、出展のお申し込み完了(上記ステップ④)の後、8日目以降に出展者の都合により出展を取消された場合は、1小間につき下記のキャンセル料を申し受けます。

出展の取り消し	出展者説明会まで	出展者説明会以降
技術展示会	出展小間料金の50%	出展小間料金の全額
オンライン展	オンライン展限定料金の50%	オンライン展限定料金の全額

### ◆セミナー／ステージ利用の取り消し

WEBサイトからの利用のお申し込み(上記ステップ②)の後、7日以内に「出展・利用申込書」をケーブル技術ショー事務局までメール送付してください。期限内に申込書を送付いただけない場合は、利用取り消しとさせていただきます。

また、利用のお申し込み完了(上記ステップ④)の後、8日目以降に出展者の都合により利用を取り消す場合は、下記のキャンセル料を申し受けます。

セミナー／ステージ利用の取り消し	出展者説明会まで	出展者説明会以降
技術セミナー・会場内オープンステージ	セミナー／ステージ利用料金の50%	セミナー／ステージ利用料金の全額

公式言語：出展申し込み、利用申し込み、およびお問い合わせ等に関する公式言語は日本語とします。

## ◆スケジュール

### 2023年

#### 11月30日(木) 公式Webサイト公開、出展・利用申込受付開始します

お申込は公式Webサイト(www.catv-f.com)から可能です。詳しい方法は12ページを参照してください。  
※新規に出展申込みをされる出展者には主催者の審査があります。

www.catv-f.com

#### 12月19日(火) 出展募集説明会 ※オンラインでの開催を予定

ケーブル技術ショー2024のコンセプトや特長、主な実施企画をご説明します。また、地域DXビジネス対策など出展に役立つセミナーも開催します。  
お申込は公式Webサイト(www.catv-f.com)から可能です(参加無料)。

### 2024年

#### 2月9日(金) 第一次申込締め切り

#### 3月22日(金) 第二次申込締め切り

#### 4月5日(金) 出展・利用料金支払期限

※期日までに入金されない場合は、申込を取り消すことがあります。また、4月10日(水)の出展者説明会にも出席することができない場合があります。

#### 3月1日(金) 出展者向けWebサイト公開 出展者専用ページ提供開始

#### 4月10日(水) 出展者説明会 ※オンラインでの開催を予定

#### 6月3日(月) 公式Webサイトにて来場事前登録受付開始 出展者一覧および個社ページ公開 オンライン展開幕 プレミアムセミナー第1弾公開

#### 6月7日(金) 出展関係の各種申請締切ならびに申込締切

(ケーブル配線・ケーブルテレビチューナーレンタル申込、高速インターネット回線・PCLレンタル申込、VIP関連各種申込、会場マップ広告申込、バッジ追加、搬入出車両証申請、梱包材お預かりサービス申込、危険物等持込許可申請、電気供給工事申込、QRコード読取りサービス登録、技術セミナー／会場内オープンステージ当日使用機材登録・オプション備品申込、装飾施工会社登録、パッケージブース申込、オプションアイテム申込、リース備品申込、AV機器リース申込、お弁当・ケータリング申込、会場内ツアー申込、EDM広告申込など)

#### 7月16日(火)17日(水) 搬入・設営 7月18日(木)19日(金) 技術展示会 会期(7月19日(金)17時まで)

#### 7月22日(月) 技術セミナーアーカイブ配信開始(オンライン展内) 8月31日(土) オンライン展終了

## ◆東京国際フォーラム ホールEへのアクセス

### ●電車でお越しの方

- JR線 有楽町線より徒歩1分  
東京駅より徒歩5分  
(京葉線東京駅とB1F地下  
コンコースにて連絡)
- 地下鉄 有楽町線：有楽町駅(B1F 地下コンコースにて連絡)  
日比谷線：銀座駅より徒歩5分/  
日比谷駅より徒歩5分  
千代田線：二重橋前駅より徒歩5分/日比谷駅より  
徒歩7分  
丸ノ内線：銀座駅より徒歩5分  
銀座線：銀座駅より徒歩7分/京橋駅より徒歩7分  
三田線：日比谷駅より徒歩5分

### ●車でお越しの方

- 首都高速道路 霞ヶ関出口から晴海通り  
神田橋出口から日比谷通り  
宝町出口から鍛冶橋通り  
京橋出口から鍛冶橋通り

### ●空港からお越しの方

- 成田空港から リムジンバス 東京駅まで80～90分  
JR成田エクスプレス 東京駅まで53分
- 羽田空港から モノレール浜松町駅まで23分  
JR浜松町駅より有楽町駅まで4分







ケーブルコンベンション関連イベント  
**ケーブル技術ショー**  
Cable Tech Show 2024

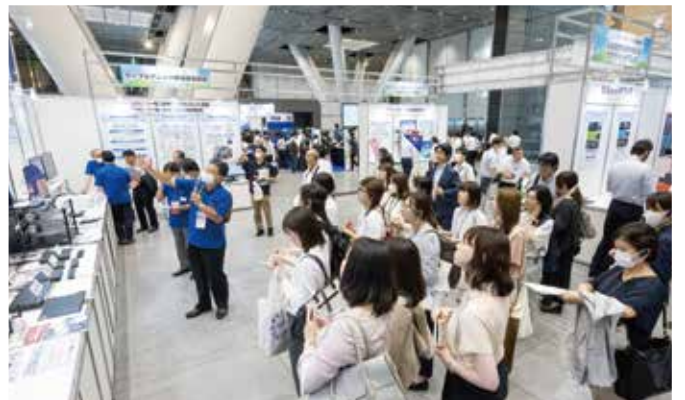
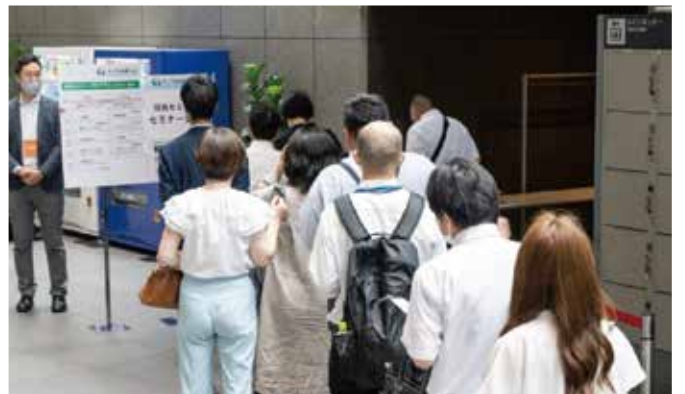
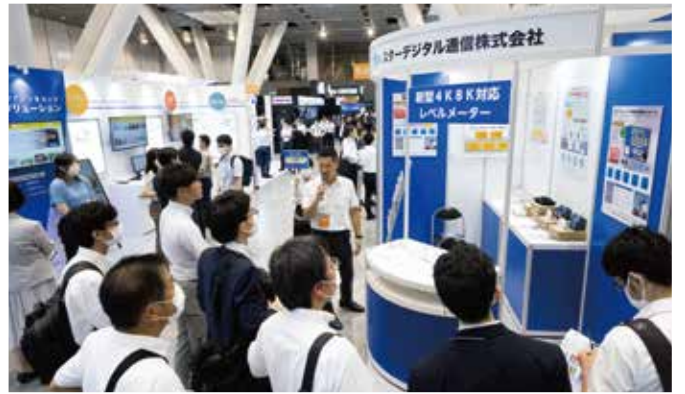
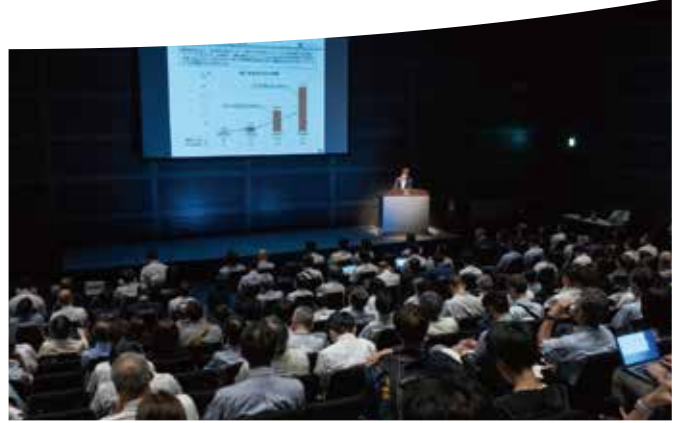
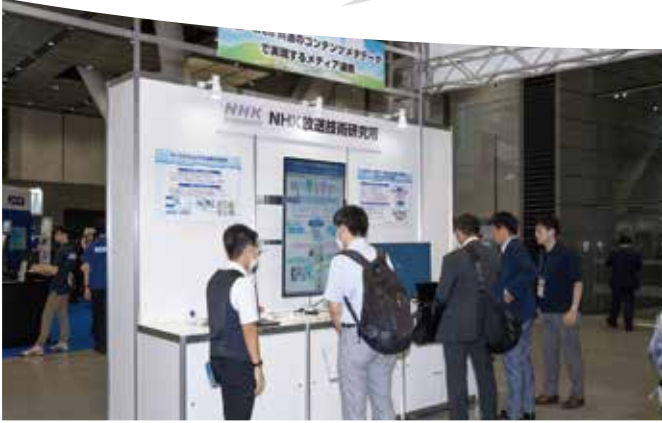

**お問い合わせ先**

ケーブル技術ショー事務局 (サクラインターナショナル株式会社内)

〒135-0042 東京都江東区木場2-17-13第二亀井ビル5F

Tel. 050-5804-1761(9:30~17:30土、日、祝日は除く) Fax.03-6458-5727